

Model: FB30/35

产品特点

优良的产品性能

- 依照欧洲标准ENSI EN-ISO 5353中关于SIP要求设计的叉车驾驶室，最大程度的满足了操作者的舒适性；
- 多功能LCD数字控制仪表具有运行时间显示、故障代码显示、蓄电池电量显示、低电压警示闪烁、手制动显示、运行状态显示，能对车况进行快速准确的定位，可随时发现车辆的不良状况；
- 门架油缸下降智能缓冲系统；
- 减震式转向桥；
- 油缸的密封件全部采用进口件；
- 整车具有再生制动功能，放开加速踏板后可以反向制动；
- 减少了踏板的使用率及降低了操作者的疲劳强度；
- 转向、堆垛减速安全踏板（第三踏板）。



工效设计

- 宽视野门架，使操作者能更好地看清前方；
- 低位的钢质防滑踏板让操作者更容易、安全的上下车；
- 带防护罩的液压操作杆，宽敞的操作空间；
- 操作者可根据自己的位置将方向盘调至最舒适的位置；
- 可选配备CE认证的减震座椅；
- 刹车片不含石棉；
- 倒车镜，前大灯，后组合灯，倒车警示灯。

维修简便

- 钢质地板拆装方便；
- 气弹簧辅助支撑的电池箱盖，便于翻转；
- 悬挂式起升电机维修简便。

技术参数

型号		单位	FB30	FB35
特 征	1.3 驱动方式		电动(蓄电池)	电动(蓄电池)
	1.4 驾驶方式		坐驾	坐驾
	1.5 额定载荷	Q(kg)	3000	3500
重 量	1.6 载荷中心距	c(mm)	500	500
	2.1 自重(带电瓶)	kg	4700	4950
	3.1 轮子(橡胶轮, 高弹性体, 气胎轮, 聚氨酯轮)		充气轮胎/实心胎	充气轮胎/实心胎
轮 子 底 盘	3.2 轮子尺寸, 前轮(充气轮胎/实心胎)		φ710x220/φ700x200	φ710x220/φ700x200
	3.3 轮子尺寸, 后轮(充气轮胎/实心胎)		φ590x175/φ580x160	φ590x175/φ580x160
	3.5 轮, 前后数量(x=驱动轮)		2x2/4x2	2x2/4x2
尺 寸	4.1 门架/货叉-前/后倾角	Grad	6°~12°	6°~12°
	4.2 门架缩回时高度	h ₁ (mm)	2060~3139	2060~3660
	4.3 自由提升高度	h ₂ (mm)	0	0
	4.4 起升高度	h ₃ (mm)	3000~7000	3000~6000
	4.5 作业时门架最大高度	h ₄ (mm)	4272~8272	4272~7272
	4.7 护顶架高度(驾驶室)	h ₆ (mm)	2135	2135
	4.8 座位高度/站立高度	h ₇ (mm)	1050	1050
	4.19 总体长度	l ₁ (mm)	3698	3698
	4.20 叉面长度	l ₂ (mm)	2628	2628
	4.21 车体宽度	b ₁ b ₂ (mm)	1220	1220
	4.22 货叉尺寸	s/e/l(mm)	1070x120x45	1070x120x50
	4.23 叉架DIN 15 173, 等级/类型A, B		3A	3A
	4.24 挡货架宽度	b ₃ (mm)	1200	1200
	4.31 门架下端离地间隙	m ₁ (mm)	135	135
	4.32 轴距中心离地间隙	m ₂ (mm)	150	150
4.33 通道宽度, 托盘1000x1200(1200跨货叉放置)	A ₁ (mm)	4000	4000	
4.34 通道宽度, 托盘800x1200(1200沿货叉放置)	A ₂ (mm)	3800	3800	
4.35 转弯半径	W _a (mm)	2400	2400	
4.36 内部转弯半径	b ₁₃ (mm)	300	300	
性 能 数 据	5.1 行驶速度, 满载/空载	Km/h	0~13	0~12.5
	5.2 提升速度, 满载/空载	m/s	220	200
	5.3 下降速度, 满载/空载	m/s	< 600	< 600
	5.8 最大爬坡能力, 满载/空载	%	13	13
电 动 机	6.1 驱动电机功率(直流/交流)	kW	10.2/12.2	10.2/12.2
	6.2 提升电机功率(直流/交流)	kW	10.2/13.5	10.2/13.5
	6.4 蓄电池电压/额定容量	V/Ah	80/450	80/450
附 加 数 据	8.1 驱动控制方式		直流/交流	直流/交流
	8.2 工作压力	bar	17.5Mpa	17.5Mpa

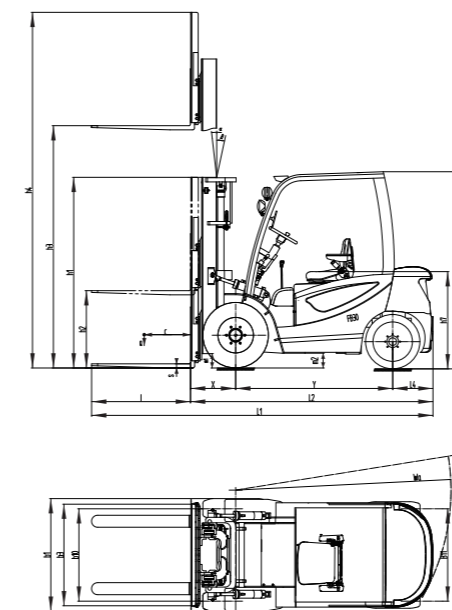

多功能仪表



Dc双控制器



带防护罩的液压操作杆, 宽敞的操作空间



大容量蓄电池, 盖板加装安全锁扣, 可翻转成直角, 以便取出

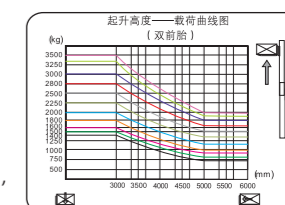
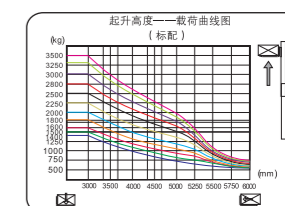
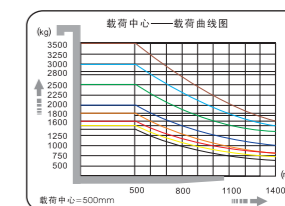

托盘搬运车系列
托盘堆垛车系列
前移式叉车系列
平衡重式叉车系列
窄通道叉车系列
拣选车系列
牵引车和固定平台搬运车
平台车
防爆叉车系列
AGV智能叉车系列

叉车门架参数

型号	门架类型	H3起升高度	H1最低门架高度	H4最大高度		H2全自由起升高度		门架倾角		承载能力
				带档货架	不带档货架	带档货架	不带档货架	前	后	载重中心距500mm
				mm	mm	mm	mm	deg	deg	kg
CPD155-E	两节宽视野门架	2500	1740	3500	3010	0	0	3	6	1500
		3000	1980	4000	3510	0	0	3	6	1500
		3500	2230	4500	4010	0	0	3	6	1240
		4000	2480	5000	4510	0	0	3	6	1040
	两节全自由门架	3000	1985	4285	3510	940	1400	3	6	1500
		3500	2250	4785	4010	1190	1680	3	6	1240
		4000	1900	4850	4520	1000	1350	3	6	1040
	三节全自由门架	4500	2090	5350	5020	1190	1450	3	6	880
		5000	2240	5850	5520	1340	1690	3	6	750
		5600	2440	6450	6120	1540	1890	3	6	650
	6000	2580	6850	6520	1680	2030	3	6	500	

型号	门架类型	H3起升高度	H1最低门架高度	H4最大高度		H2全自由起升高度		门架倾角		承载能力		
				带档货架	不带档货架	带档货架	不带档货架	前	后	载重中心距500mm		
				mm	mm	mm	mm	mm	mm	deg	deg	kg(CPD16SA)
CPD20SA-16/18/20	两节宽视野门架	3000	2000	4000	3505	0	0	3	6	1600	1800	2000
		3300	2150	4300	3805	0	0	3	6	1430	1600	1820
		3500	2250	4500	4005	0	0	3	6	1350	1520	1700
		4000	2500	5000	4505	0	0	3	6	1180	1320	1480
	两节全自由门架	3000	2100	4000	3505	1095	1595	3	6	1600	1800	2000
		3300	2250	4300	3805	1245	1745	3	6	1430	1600	1820
		3500	2400	4500	4005	1395	1895	3	6	1350	1520	1700
	三节全自由门架	4000	1890	5000	4505	890	1385	3	6	1180	1320	1480
		4500	2100	5500	5005	1100	1595	3	6	820	1180	1300
		4800	2200	5800	5305	1200	1695	3	6	770	1120	1220
		5000	2260	6000	5505	1260	1755	3	6	730	1040	1170
		5600	2460	6600	6105	1460	1955	3	6	600	700	720
		6000	2600	7000	6505	1600	2095	3	6	550	580	600
		6200	2660	7200	6705	1660	2155	3	6	450	480	500

型号	门架类型	H3起升高度	H1最低门架高度	H4最大高度		H2全自由起升高度		门架倾角		承载能力	
				带档货架	不带档货架	带档货架	不带档货架	前	后	载重中心距500mm	
				mm	mm	mm	mm	mm	mm	deg	deg
FB16R/20R	两节宽视野门架	3000	2010	4000	3505	0	0	5	10	1600	2000
		3300	2160	4300	3805	0	0	5	10	1430	1820
		3500	2260	4500	4005	0	0	5	10	1350	1700
		4000	2510	5000	4505	0	0	5	10	1180	1480
	两节全自由门架	3000	2110	4000	3505	1095	1595	5	10	1600	2000
		3300	2260	4300	3805	1245	1745	5	10	1430	1820
		3500	2410	4500	4005	1395	1895	5	10	1350	1700
	三节全自由门架	4000	1900	5000	4505	890	1385	5	10	1180	1480
		4500	2110	5500	5005	1100	1595	5	6	820	1300
		4800	2210	5800	5305	1200	1695	5	6	770	1220
		5000	2270	6000	5505	1260	1755	5	6	730	1170
		5600	2470	6600	6105	1460	1955	5	6	600	720
		6000	2610	7000	6505	1600	2095	5	6	550	600
		6200	2670	7200	6705	1660	2155	5	6	450	500

型号	门架类型	H3起升高度	H1最低门架高度	H4最大高度		H2全自由起升高度		门架倾角		承载能力
				带档货架	不带档货架	带档货架	不带档货架	前	后	载重中心距500mm
				mm	mm	mm	mm	mm	mm	deg
FB25R	两节宽视野门架	3000	2050	4050	3555	0	0	5	10	2500
		3300	2200	4350	3855	0	0	5	10	2270
		3500	2300	4550	4055	0	0	5	10	2200
		4000	2600	5050	4555	0	0	5	10	1900
	两节全自由门架	3000	2160	4050	3555	1010	1605	5	10	2500
		3500	2460	4550	4055	1410	1905	5	10	2200
		4000	2660	5050	4555	1610	2105	5	10	1900
	三节全自由门架	4500	2160	5560	5170	1160	1550	5	6	1680
		4800	2240	5850	5410	1260	1630	5	6	1580
		5000	2310	6050	5620	1310	1704	5	6	1520
		5600	2525	6620	6265	1525	1840	5	6	900
		6000	2710	7060	6720	1710	2010	5	6	650

型号	门架类型	H3起升高度	H1最低门架高度	H4最大高度		H2全自由起升高度		门架倾角		承载能力	
				带档货架	不带档货架	带档货架	不带档货架	前	后	载重中心距500mm	
				mm	mm	mm	mm	mm	mm	deg	deg
FB30/35	两节宽视野门架	3000	2075	4285	3670	0	0	6	12	3000	3500
		3300	2225	4585	3970	0	0	6	12	2800	3100
		3500	2325	4785	4170	0	0	6	12	2630	2980
		4000	2579	5285	4670	0	0	6	6	2300	2620
	两节全自由门架	3000	2075	4285	3670	1040	1455	6	12	3000	3500
		3300	2225	4585	3970	1190	1605	6	12	2800	3100
		3500	2325	4785	4170	1290	1659	6	12	2630	2980
	三节全自由门架	4000	2579	5285	4670	1544	1965	6	6	2300	2620
		4500	2185	5785	5170	1150	1565	6	6	2030	2280
		5000	2335	6285	5670	1300	1769	6	6	1800	2000
		6000	2689	7285	6670	1654	2075	3	6	680	750
		6500	2856	7785	7170	1821	2265	3	6	500	550